



TGM 18.340  
340 PS  
autom. Getriebe

Sanitätsausrüstung  
Defibrillator

Motorsägen Teleskopleiter  
Schanzzeug Anschlagmittel  
Schmutzwasserp. Pölzholz  
Greifzug Südbahnwinde  
Werkzeug

Atemschutz

Kellerentw./Tauchpumpe  
Wasserführende Armaturen  
Hygieneboard

Verkehrseinrichtung

8t Seilwinde

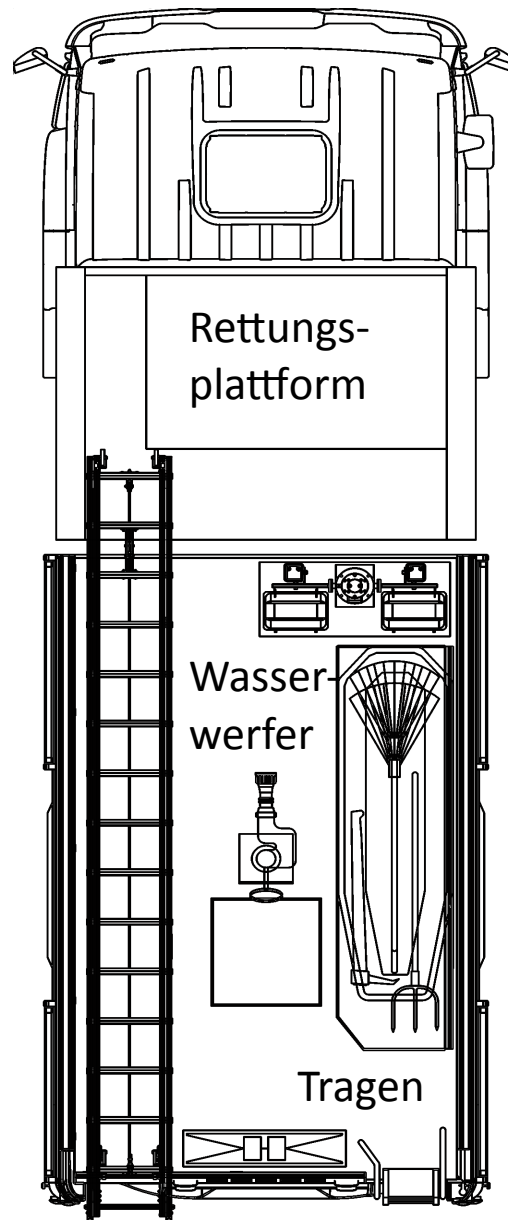

HD-Schnellangriff

2.500 Liter Wasser



Pump'n Roll

Besatzung 1:8

Funkgeräte

Atemschutz

Kleinlöschgeräte  
Lichtmast Elektr. Geräte  
Hebekissen Druckbelüfter  
Stromerzeuger

Schaumschnellangriff  
Ölwehr-Grundausrüstung

Hydr. Rettungssatz  
Zubehör/Stabilisierung